

---

# MMC 750

BEDIENUNGSANLEITUNG/GARANTIEURKUNDE  
OWNER'S MANUAL/WARRANTY DOCUMENT

**MAC**  
**AUDIO**

---



The *Bluetooth*® word mark and logos are registered trademarks owned by Bluetooth SIG, Inc. and any use of such marks by Mac Audio is under license. Other trademarks and trade names are those of their respective owners.



Bitte führen Sie das Gerät am Ende seiner Lebensdauer den zur Verfügung stehenden Rückgabe- und Sammelsystemen zu.

At the end of the product's useful life, please dispose of it at appropriate collection points provided in your country.

---

---

Ⓓ	4
ⒼⒷ	10
Ⓕ	15
Ⓘ	20
Ⓔ	25

---

Sehr geehrter Kunde,

vielen Dank, dass Sie sich für das Mac Audio MMC 750 entschieden haben.

Bitte lesen Sie unsere folgenden Hinweise vor Inbetriebnahme des MMC 750 genau durch.

### **SICHERHEITSHINWEISE**

- Bitte die Bedienungsanleitung vor Inbetriebnahme sorgfältig durchlesen und aufbewahren.
- Dieses Gerät ist ausschließlich geeignet für den Betrieb mit 100 - 240 V / 50/60 Hz Wechselspannung.
- Betreiben Sie das Gerät nur bei einer Umgebungs-/Raumtemperatur von 10°C bis 40°C.
- Sorgen Sie eine für ausreichende Belüftung des Gerätes. Ein Mindestabstand von 10 cm zu Gegenständen seitlich, nach hinten und oben sollte nicht unterschritten werden.
- Die Belüftungslöcher dürfen nicht mit Gegenständen bedeckt werden (z. B. Vorhänge, Zeitung), um eine ausreichende Belüftung des Gerätes zu gewährleisten. Bitte keine Hitzequellen, wie Radiatoren, Öfen, offene Flammen oder andere Geräte, die Hitze erzeugen, in die Nähe des Gerätes stellen.
- Das Gerät und die Fernbedienung dürfen weder Tropf- oder Spritzwasser noch Wasser oder hoher Luftfeuchtigkeit ausgesetzt werden.
- Stellen Sie keine offenen Flammen, wie z. B. Kerzen, auf das Gerät.
- Ebenfalls darf das Gerät nicht zum Abstellen von Vasen oder anderen mit Feuchtigkeit gefüllten Behältern benutzt werden.
- Bei Kontakt mit Feuchtigkeit oder Flüssigkeiten sofort den Netzstecker ziehen.
- Reinigen Sie das Gerät nur mit einem trockenen Tuch.
- Verwenden Sie keine Reinigungsmittel oder chemische Lösungsmittel, da sonst die Oberfläche beschädigt werden könnte.
- Öffnen Sie niemals das Gerät.
- Das Netzkabel muss immer betriebsbereit sein und sollte nur so verlegt sein, dass niemand auf das Netzkabel treten kann. Auch darf es nicht durch Gegenstände eingeklemmt sein, die das Kabel beschädigen können. Bei Verwendung von Steckern und Mehrfachsteckdosen ist darauf zu achten, dass das Kabel an der Stelle, wo es aus der Steckdose kommt, nicht geknickt wird.
- Netzkabel nicht mit feuchten Händen anschließen oder entfernen.
- Der Netzstecker dient als Abschalteneinrichtung und muss immer frei zugänglich sein.
- Es besteht Explosionsgefahr, wenn die Batterie falsch eingesetzt wird. Ersetzen Sie die Batterie nur durch den selben oder gleichwertigen Typ.
- Batterien und Akkus dürfen nicht großer Hitze ausgesetzt werden, wie z. B. Sonnenschein, Feuer o. ä.
- Überlassen Sie Wartungs- und Reparaturarbeiten immer qualifiziertem Fachpersonal.
- Wird das Gerät längere Zeit nicht benutzt, sollte der Netzstecker gezogen werden.
- Bei Gewitter bitte den Netzstecker ziehen.

### **SCHÄDEN, DIE VOM FACHMANN BEHOBEN WERDEN MÜSSEN:**

Bei den folgenden Schäden sollte das Gerät sofort vom Netz getrennt werden und ein Fachmann mit der Reparatur beauftragt werden:

- Beschädigungen des Netzkabels oder der Netzstecker. Ein beschädigtes Kabel darf nicht repariert, sondern muss komplett ausgetauscht werden.

- Wenn Feuchtigkeit oder Wasser in das Gerät gelangt ist oder Gegenstände in das Gerät gefallen sind.
- Wenn das Gerät heruntergefallen ist und das Gehäuse beschädigt ist.
- Wenn das Gerät nicht richtig funktioniert, obwohl man alle Hinweise in der Bedienungsanleitung beachtet hat.

Es dürfen nur nachträgliche Änderungen vorgenommen werden, die vom Hersteller genehmigt sind.

Es dürfen zur Reparatur nur Originalersatzteile verwendet werden.

Nach einer Reparatur sollte das Gerät auf Sicherheit überprüft werden, um eine ordnungsgemäße und sichere Funktion sicherzustellen.

Reparaturen müssen immer qualifizierten Fachkräften überlassen werden, da man sich sonst gefährlichen Hochspannungen oder anderen Gefahren aussetzt.



Das Dreieck mit Blitzsymbol warnt den Benutzer, dass innerhalb des Gerätes hohe Spannungen verwendet werden, die gefährliche Stromschläge verursachen können.



Das Dreieck mit Ausrufezeichen macht den Benutzer darauf aufmerksam, dass in der beigefügten Bedienungsanleitung wichtige Betriebs- und Wartungsanweisungen (Reparatur) enthalten sind, die unbedingt beachtet werden müssen.



**NICHT ÖFFNEN! GEFAHR DES ELEKTRISCHEN SCHLAGES!**

Um die Gefahr von Feuer oder eines elektrischen Schlages zu verringern, darf das Gerät nicht Regen oder Feuchtigkeit ausgesetzt werden.



## KONFORMITÄTSERLÄRUNG

Hiermit erklärt die Firma Magnat Audio-Produkte GmbH, dass sich das Gerät MMC 750 in Übereinstimmung mit den grundlegenden Anforderungen und anderen relevanten Vorschriften der Richtlinie 2014/53/EU befindet. Die Konformitätserklärung finden Sie unter [www.mac-audio.de](http://www.mac-audio.de) im Downloadbereich des Gerätes.

## ENTSORGUNGSHINWEISE

Gemäß der europäischen Richtlinie 2012/19/EU müssen alle elektrischen und elektronischen Geräte über lokale Sammelstellen getrennt entsorgt werden. Bitte beachten Sie die lokalen Vorschriften und entsorgen Sie Ihre Altgeräte nicht mit dem normalen Hausmüll.

## BATTERIE-ENTSORGUNG

Alt-Batterien sind Sondermüll und müssen gemäß den aktuellen Vorschriften entsorgt werden.

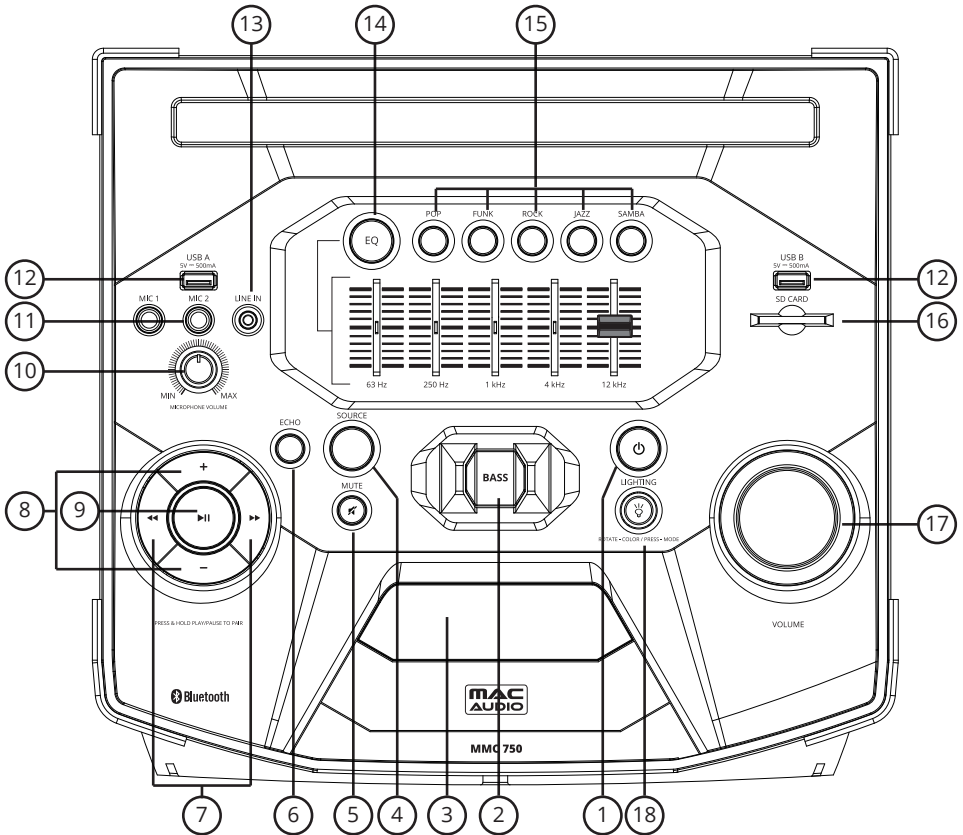

- 1 **ON/STBY:** Schaltet das Gerät ein, wenn es sich im Standby-Modus befindet. Umgekehrt kann das Gerät vom Power-Betrieb auf Standby geschaltet werden.
- 2 **Bass:** Bei Betätigung der Bass-Taste wird die Lautstärke stark angehoben inkl. Loudness-Funktion. Die Lautsprecherbeleuchtung wird auf weiß intermittierend umgeschaltet.
- 3 **Display:**  
Anzeige der gerade gewählten Funktion bzw. bei MP3-Wiedergabe Anzeige der aktuellen Wiedergabezeit.

**Batterie Ladestand:**

Bei eingeschaltetem Gerät und angeschlossenem Netzanschlusskabel wird der interne Akku aufgeladen.

Bei eingeschaltetem Gerät und angeschlossenem Netzanschlusskabel werden 1 - 4 waagerechte Balken angezeigt, um den Ladestand des Akkus anzuzeigen (1 Balken: Akku fast leer bis 4 Balken: Akku voll aufgeladen, Balken blinken: Gerät wird noch aufgeladen).

- 4 Source:** Durch mehrmaliges Betätigen der **Source**-Taste kann durch die verschiedenen Quellen in der folgenden Reihenfolge durchgeschaltet werden: USB A, USB B, SD Karte, Line In, Bluetooth und Radio.
- 5 Mute:** Schaltet die Tonausgabe über die Lautsprecher ein bzw. aus.
- 6 Echo:** Funktion verfügbar, wenn ein oder zwei Mikrofone angeschlossen sind für Durchsagen bzw. Karaoke.  
Einstellungen: ECHO OFF - ECHO 1 ... 4 (ECHO 1: wenig Echo-Effekt, Echo 4: viel Echo-Effekt).
- 7 ◀/▶:**  
Bei MP3-Wiedergabe kann der vorherige oder nächste Titel angewählt werden durch einen kurzen Druck. Bei längerem Drücken wird innerhalb des Titels vor- oder zurückgespult.  
Bei Radio-Betrieb wird durch längeres Betätigen der Sendersuchlauf Richtung höhere oder niedrigere Frequenzen gestartet. Bei kurzem Druck können die gespeicherten Radiosender durchgeschaltet werden.  
Bei Bluetooth-Betrieb kann der vorherige oder nächste Titel angewählt werden.
- 8 +/-:**  
**Radiobetrieb:**  
UKW-Radioempfang kann die Empfangsfrequenz schrittweise manuell verringert oder erhöht werden.  
**USB- oder SD-Betrieb:**  
Kurzer Druck: Der Abspieltitel wird um +/-10 erhöht/verringert..  
Langer Druck: Es können übergeordnete oder untergeordnete Ordner angewählt werden.
- 9 ▶|| PLAY/PAUSE:**  
Bei MP3-Wiedergabe über USB oder SD-Karte kann die Wiedergabe gestartet oder pausiert werden.  
Bei Radiobetrieb wird der Sendersuchlauf, inklusive automatischer Senderspeicherung, Richtung höhere Frequenzen gestartet.  
Bei Bluetooth-Betrieb kann die Wiedergabe durch einen kurzen Druck gestartet oder pausiert werden. Bei einem langem Druck wird die Bluetooth-Kopplung aufgehoben.  
Suchen Sie mit Ihrem Telefon oder Tablet nach neuen Bluetooth-Quellen. Sie werden dann das MAC AUDIO MMC 750 finden. Verbinden Sie dann Ihr Gerät mit dem MAC AUDIO MMC 750. Wenn nach einem Passwort gefragt wird, benutzen Sie „0000“.
- 10 Mikrophon Lautstärke:** Mittels des Mikrophon-Lautstärkereglers kann die Karaoke- oder Durchsage-Lautstärke für die Mikrofone eingestellt werden.

- 11 Mic 1/Mic 2:** Für den Karaoke-Betrieb bzw. für Durchsagen können bis zu zwei Mikrofone angeschlossen werden (6,3 mm Klinkenstecker).
- 12 Eingangsquellen USB A und USB B:** Es können zwei USB-Speichermedien an das MMC 750 angeschlossen werden für MP3-Musik-Wiedergabe.
- 13 Line In-Eingang:** Mittels eines 3,5 mm Stereo Klinkensteckers können externe Audioquellen wiedergegeben werden.
- 14 EQ:** Der 5-Band-Equalizer kann über die 5 Regler manuell eingestellt werden.
- 15 Voreingestellte Equalizer:** Pop, Funk, Rock, Jazz und Samba können über die jeweiligen Tasten ausgewählt werden.
- 16 Eingangsquelle SD-Kartenleser:** Zur Wiedergabe von MP3-Musik.
- 17 Lautstärkereglern:** Stellt die Lautstärke ein. Die Lautstärke wird dabei im Display (3) angezeigt (VOL 00 – VOL 40/max.).
- 18 Lighting:** Drücken Sie die Light-Taste, um die Lichteffekte auszuwählen (CLEIO, PEACE, POWER, CUSTOM und Off). Weiterhin kann die Intensität des Displays mittels Drehen zwischen 1 und 4 eingestellt werden.



## TECHNISCHE DATEN

### Phone Connectivity

Wireless Bluetooth® 2.1 mit EDR (Enhanced Data Rate)

Betriebsfrequenz: 2402-2480 MHz

Maximale ausgestrahlte Leistung gemäß EN 62311: -4 dBm

### UKW-Tuner

RDS PLL Tuner (87,5 – 108 MHz)

UKW-Wurfantenne (75 Ohm)

### Lautsprecher

Bestückung: 50 mm (2") Hochtöner, 165 mm (6,5") Tieftöner

### Sonstiges

Gesamt-Ausgangsleistung	200 Watt
Anschlüsse	2x USB-Eingang SD-Kartenleser für MP3-Wiedergabe AUX-Eingang (Line In): 3,5 mm Klinke 2 x Mikrofon-Eingänge: 6,3 mm Klinke UKW-Antennenanschluss (75 Ohm)
Netzspannung	100 – 240 V AC/50 – 60 Hz, eingebautes Linear-Netzteil
Stromaufnahme	40 W Standby: < 1,0 W
Anzeige/Einstellungen	Display mit 8-stelliger Anzeige 5-fach Equalizer
Gewicht	7,3 kg
Abmessungen (BxHxT)	334 x 337 x 310 mm

Technische Änderungen vorbehalten.

Dear customer,

Thank you for choosing the Mac Audio MMC 750.

Please read the following information carefully before starting to use the MMC 750.

### **IMPORTANT SAFETY PRECAUTIONS**

- Please read the instruction manual carefully before use and keep it in a safe place.
- This device is only intended for use with 100 - 240 V / 50/60 Hz AC voltage.
- Only operate the device at an ambient/room temperature between 10°C and 40°C.
- Make sure there is sufficient ventilation for the device. There must be a minimum gap of 10 cm between objects to the side, to the rear and above the device.
- The ventilation slots should not be covered by any items (e.g. curtains, newspaper, etc.) in order to ensure sufficient ventilation for the device. Please do not position any sources of heat, such as radiators, ovens, naked flames or other devices that generate heat in close proximity to the device.
- The device and the remote control should not be exposed to dripping or splash water or high levels of humidity.
- No naked flame sources, such as lighted candles, should be placed on the apparatus.
- No objects filled with liquids, such as vases, shall be placed on the unit.
- In the event of contact with moisture or liquids remove the mains adapter immediately.
- Only clean the device using a dry cloth.
- Do not use any cleaning agents or chemical solvents when cleaning, as these could damage the surface of the device.
- Never open the device.
- The mains cable must always be suitable for operation and it should only ever be laid out in a manner that prevents it from being trodden on. It should not be pinched by objects either, as this can damage the cable. When using plugs and power strips it must be ensured that the cable is not kinked at the point where it emerges from the socket. Do not connect or remove the mains cable with damp hands.
- Do not connect or remove the mains cable with damp hands.
- The mains plug is used as the disconnecting device. Disconnecting devices shall remain readily operable.
- Danger of explosion if battery is incorrectly replaced. Replace only with the same or equivalent type.
- Batteries (battery pack or batteries installed) shall not be exposed to excessive heat, such as sunshine, fire and the like.
- Always refer to a qualified specialist for any maintenance or repair work.
- If the device is not going to be used for a prolonged period, remove the mains plug.
- Please remove the mains plug in the event of thunderstorms.

### **DAMAGE THAT MUST BE RECTIFIED BY A SPECIALIST:**

If any of the following damage occurs, disconnect the device from the mains immediately and contact a specialist to conduct the repair work:

- Damage to the mains cable or the mains plug. A damaged cable should not be repaired, but must be replaced.

- If moisture or water has entered the device or foreign objects have fallen into the device.
- If the device has fallen and the housing is damaged.
- If the device does not work properly, even though all of the information in the instruction manual has been observed.

Only those subsequent alterations approved by the manufacturer may be conducted.

Only original spare parts should be used for repair.

After conducting any repairs the safety of device should be checked to ensure it is functioning correctly and safely.

Repairs must always be conducted by qualified specialists, as you might otherwise be exposed to dangerous high voltage levels or other hazards.



This symbol warns the user that high voltage is used within the device which can result in electric shock.



This symbol makes the user aware that there are important notes in the enclosed instruction manual which must be observed.



**WARNING:DO NOT OPEN! RISK OF ELECTRIC SHOCK!**

To reduce the risk of fire or electric shock, do not expose this unit to rain or moisture.

## DECLARATION OF CONFORMITY



Hereby, Magnat Audio-Produkte GmbH declares that the MMC 750 is in compliance with the essential requirements and other relevant provisions of directive 2014/53/EU. The Declaration of Conformity can be found at <http://www.mac-audio.de> in the download area of the device.

## INSTRUCTIONS FOR DISPOSAL

In accordance with European Directive 2012/19/EU all electrical and electronic appliances must be disposed of separately via local collection points. Please observe the local regulations and do not dispose of your old appliances with normal household waste.

## BATTERY DISPOSAL

Old batteries are hazardous waste and must be disposed of in accordance with current regulations.

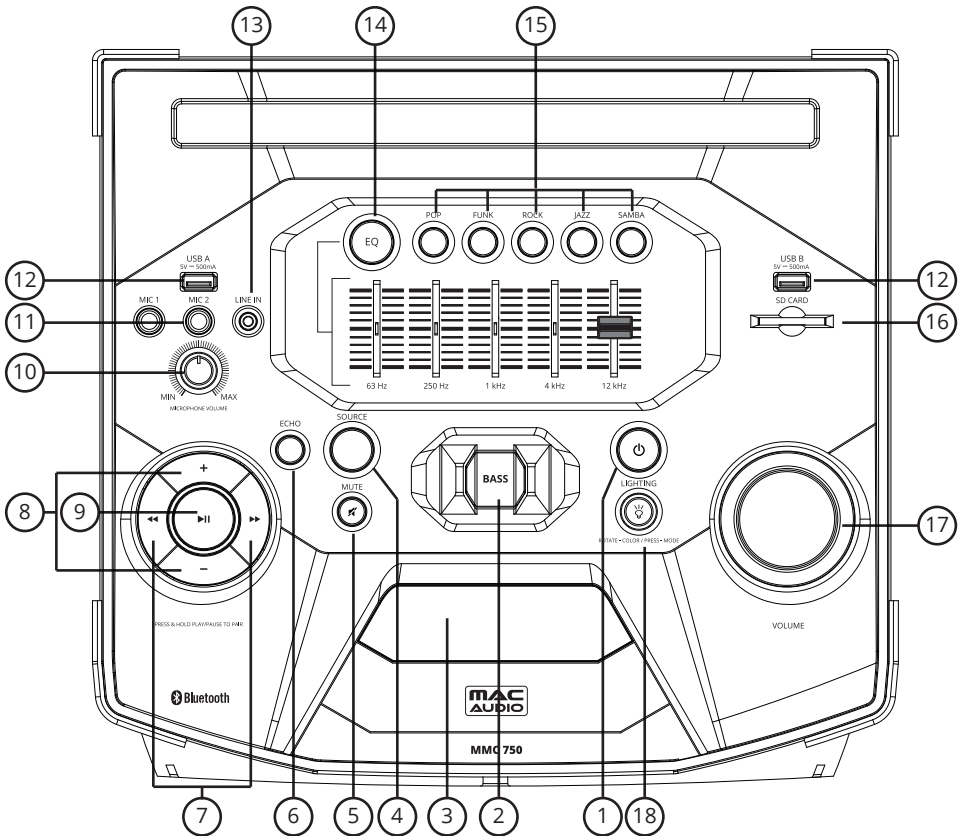

- 1 **ON/STBY:** Switches the device on when it is in the standby mode. Conversely the device can be switched from power operation to the standby mode.
- 2 **Bass:** The volume is boosted significantly incl. loudness function by pressing the Bass button. The speaker illumination is switched to intermittent white.
- 3 **Display:** Display of the currently selected function or display of the current playback time when playing MP3s.  
Battery charge level:  
 The internal battery is charged when the device is switched on and the power cord is connected.  
 When the device is switched on and the power cord connected, 1 - 4 horizontal bars are displayed to show the battery charge level (1 bar: battery almost empty to 4 bars: battery fully charged, bars flashing: device still charging).

- 4 Source:** You can cycle through the various sources in the following order by repeatedly pressing the Source button: USB A, USB B, SD card, Line In, Bluetooth and Radio.
- 5 Mute:** Switches the loudspeaker's audio on and off.
- 6 Echo:** This function is available if one or two microphones are connected for making announcements or singing karaoke.  
Options: ECHO OFF - ECHO 1 ... 4 (ECHO 1: little Echo effect, ECHO 4: much Echo effect).
- 7 «/»:**  
The previous or next track can be selected by pressing these buttons briefly during MP3 playback. Pressing and holding these buttons will rewind or fast forward the track. Pressing and holding these buttons in the radio mode will trigger a search for stations broadcasting on higher or lower frequencies. Briefly pressing these buttons will cycle through the preset radio stations.  
When the Bluetooth mode is used, the previous or next track can be selected.
- 8 +/-:**  
FM reception mode:  
The reception frequency can be gradually increased or decreased manually.  
USB/SD mode:  
Short press: Increases/Decreases the played track by +/-10.  
Press and hold: Parent folders or sub-folders can be selected.
- 9 ►|| PLAY/PAUSE:**  
When playing MP3s via USB or SD card, this button can be used to start or pause playback. When the radio mode is selected, this button triggers the station scanning and auto preset function (towards higher frequencies).  
In Bluetooth mode, playback can be started or paused by briefly pressing this button. Pressing and holding this button will disable Bluetooth pairing.  
Search for new Bluetooth sources with your phone or tablet. You will find the MAC AUDIO MMC 750. Connect your device with the MAC AUDIO MMC 750. If you are asked for a password, use "0000".
- 10 Microphone volume:** The volume that is used for karaoke or making announcements can be adjusted via the microphone volume knob.
- 11 Mic 1/Mic 2:** Up to two microphones can be connected for singing karaoke or for making announcements (6.5 mm jack).
- 12 Input sources USB A and USB B:** Two USB storage devices can be connected to the MMC 750 for MP3 music playback.
- 13 Line In input:** External audio sources can be reproduced via a 3.5 mm stereo jack.
- 14 EQ:** The 5-band equalizer can be manually adjusted via the 5 controllers.
- 15 Preset equalizers:** Pop, Funk, Rock, Jazz and Samba can be selected via the respective buttons.

- 16 Input source for SD card reader:** For playback of MP3 music.
- 17 Volume knob:** Adjusts the volume. The volume is shown on the display (3). (VOL 00 - VOL 40/ max).
- 18 Lighting:** Press the Light button to select the lighting effects (CLEIO, PEACE, POWER, CUSTOM and Off). In addition, the intensity of the display can also be adjusted between setting 1 and 4 by turning the button.

## TECHNICAL SPECIFICATIONS

### Phone Connectivity

Wireless Bluetooth® 2.1 with EDR (Enhanced Data Rate)

Operating frequency: 2402-2480 MHz

Maximum power transmitted acc. EN62479: -4 dBm

### FM Tuner

RDS PLL Tuner (87.5 – 108 MHz)

FM aerial antenna (75 ohms)

### Drivers

50 mm (2") tweeter, 165 mm (6.5") woofer

### Miscellaneous

Total power output	200 watts
Connections	2x USB input: MP3 playback SD card reader for MP3 playback AUX input (Line In): 3.5 mm jack 2x microphone inputs: 6.3 mm jack FM antenna socket (75 ohm)
Mains voltage	100 – 240 V AC/50 – 60 Hz, built-in linear power mains adapter
Electricity consumption	40 W Standby: < 1.0 W
Display/Settings	8 digit display 5x equalizer
Weight	7.3 kg
Dimensions (wxhxd)	334 x 337 x 310 mm

Subject to technical modifications.

Cher client,

Nous vous remercions d'avoir opté pour l'amplificateur à tubes MMC 750 de Mac Audio. Avant de mettre en marche votre MMC 750, veuillez lire attentivement les consignes suivantes.

### **INSTRUCTIONS DE SÉCURITÉ IMPORTANTES**

- Avant l'utilisation de l'appareil, lisez attentivement la notice d'utilisation et conservez-la.
- Cet appareil est exclusivement conçu pour une utilisation avec une tension alternative de 100 - 240 V / 50/60 Hz.
- Utilisez uniquement l'appareil à une température ambiante comprise entre 10°C et 40°C.
- Veillez à ce que l'appareil soit suffisamment aéré. Garantisiez un écartement minimum de 10 cm avec des objets situés sur les côtés de l'appareil ainsi qu'à l'arrière de l'appareil.
- Veillez à ne pas obstruer les orifices de ventilation par des objets tels que rideaux, journaux, etc., de façon à assurer une ventilation correcte de l'appareil. Ne placez pas de sources de chaleur, telles que des radiateurs, des poêles, des flammes nues ou d'autres appareils produisant de la chaleur, à proximité de l'appareil.
- L'appareil et la télécommande ne doivent être exposés ni aux gouttes d'eau et projections d'eau ni à l'eau ni à une humidité de l'air importante.
- Tenez l'appareil éloigné des flammes nues, des bougies par exemple.
- Ne posez jamais des vases ou d'autres récipients contenant des liquides sur l'appareil.
- En cas de contact avec un milieu humide ou liquide, retirer l'adaptateur secteur immédiatement.
- Nettoyer l'appareil avec un chiffon sec uniquement.
- Ne pas utiliser d'agents nettoyants ou de solvants chimiques, ceux-ci pouvant endommager la surface de l'appareil.
- Ne jamais ouvrir l'appareil.
- Les câbles d'alimentation doivent toujours être adaptés à l'appareil et installés de façon à ne pas marcher dessus. Veillez à ne placer aucun objet sur ces câbles, sous peine de les endommager. Lorsque vous utilisez des fiches et des barres multiprises, vous devez vous assurer que le câble n'est pas tordu au point où il sort de la prise. Veillez à ne pas connecter ou retirer le câble secteur avec les mains humides.
- Ne pas brancher ou débrancher le cordon d'alimentation avec les mains humides.
- La fiche secteur fait office de dispositif de déconnexion. Les appareils doivent pouvoir être déconnectés facilement.
- Il existe un danger d'explosion si la batterie est remplacée de manière incorrecte. Ne la remplacez que par un type de batterie équivalent ou identique recommandé par le fabricant. Jetez les batteries usées conformément aux instructions du fabricant.
- Les batteries et les piles ne doivent pas être exposées à des chaleurs importantes, comme celle générées par le soleil ou le feu.
- Toujours demander conseil à un spécialiste pour tout travail de maintenance ou de réparation.
- En cas d'inutilisation prolongée de l'appareil, débranchez la prise d'alimentation.
- En cas d'orage, débranchez le cordon d'alimentation.

### **DOMMAGES DEVANT ÊTRE RÉPARÉS PAR UN SPÉCIALISTE :**

En présence d'un ou plusieurs des dommages mentionnés ci-dessous, mettez immédiatement l'appareil sous tension et confiez la réparation à un spécialiste :

- En cas d'endommagement visible du cordon d'alimentation, l'appareil ne doit plus être utilisé. Tout cordon d'alimentation endommagé ne doit pas être réparé mais remplacé.
- Présence d'humidité ou d'eau dans l'appareil ou chute d'objets dans l'appareil.
- Chute de l'appareil et endommagement du boîtier.

- Dysfonctionnement de l'appareil bien que toutes les consignes figurant dans la notice d'utilisation aient été respectées.

N'effectuez des interventions ultérieures sur l'appareil que si celles-ci sont autorisées par le fabricant.

Ne procédez à des réparations qu'avec des pièces d'origine.

Suite à une réparation, vérifiez que l'appareil est conforme aux normes de sécurité afin de garantir un fonctionnement correct et sûr.

Confiez systématiquement toute réparation à un personnel qualifié sous peine de vous exposer à des risques de haute tension ou à d'autres dangers.



Le triangle comportant le symbole d'un éclair avertit l'utilisateur que l'appareil est traversé par des tensions élevées pouvant entraîner des décharges électriques dangereuses.



Le triangle comportant le point d'exclamation indique à l'utilisateur de l'appareil que la notice d'utilisation jointe avec l'appareil contient des consignes d'utilisation et d'entretien importantes devant impérativement être respectées.



### **ATTENTION! NE PAS OUVRIR, RISQUE D'ÉLECTROCUTION!**

Afin de réduire les risques d'incendie ou de décharge électrique, ne pas exposer cet appareil à la pluie ou à l'humidité.



Ce symbole indique à l'utilisateur de l'appareil que l'appareil contient un rayon laser de classe 1 qui ne présente aucun danger en dehors de l'appareil.



### **DÉCLARATION DE CONFORMITÉ**

Magnat Audio-Produkte GmbH déclarons que le produit MMC 750 est conforme aux exigences essentielles et aux autres dispositions pertinentes de la Directive 2014/53/EU. Une copie de la Déclaration de conformité est disponible à l'adresse <http://www.mac-audio.de> (espace de téléchargement du produit).

### **INSTRUCTIONS POUR LA MISE EN REBUT**

Conformément à la directive européenne 2012/19/EU, tous les appareils électriques et électroniques usagés doivent être triés et déposés dans des points de collecte locaux. Veuillez respecter les réglementations locales et ne pas jeter vos appareils usagés avec les déchets ménagers.

### **MISE AU REBUT DE LA PILE**

Les piles usagées sont des déchets dangereux et doivent être mises au rebut conformément aux réglementations en vigueur.



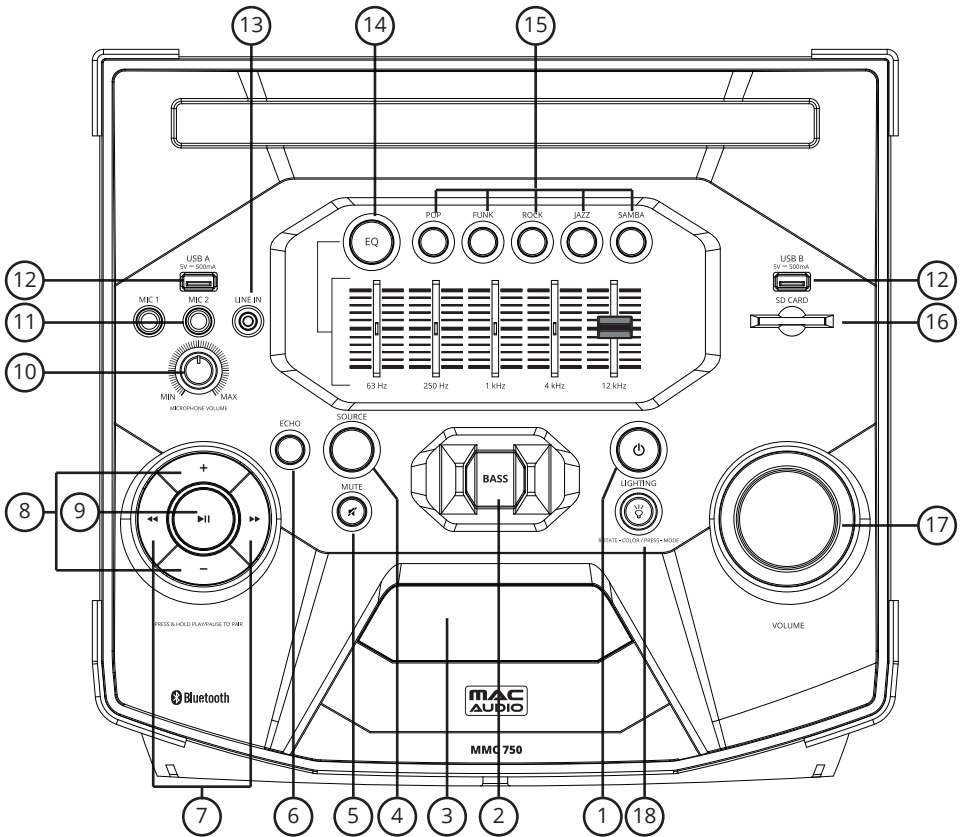

- 1 **ON/STBY:** cette commande permet de mettre l'appareil sous tension lorsqu'il est en mode veille. Elle permet également de mettre l'appareil en veille lorsqu'il est sous tension..
- 2 **Bass:** appuyez sur cette touche pour augmenter significativement le volume, notamment la fonction de correction physiologique. Les lumières LED du haut-parleur s'allument en blanc de façon intermittente.
- 3 **Display:** la fonction actuellement sélectionnée s'affiche, ou la durée de lecture s'affiche lors de la lecture de fichiers MP3.

#### Niveau de charge de la batterie :

la batterie interne se charge lorsque l'appareil est sous tension et que le câble d'alimentation est branché.

Lorsque vous mettez l'appareil sous tension et branchez le câble d'alimentation, 1 à 4 barres horizontales s'affichent pour indiquer le niveau de charge de la batterie (1 barre : batterie presque vide/4 barres : batterie complètement chargée/barres clignotantes : batterie en cours de charge).

- 4 Source:** vous pouvez parcourir les sources dans l'ordre suivant en appuyant plusieurs fois sur la touche Source : USB A, USB B, Carte SD, Line-In, Bluetooth et Radio.
- 5 Mute:** cette touche permet d'activer et de désactiver le son du haut-parleur.
- 6 Echo:** cette fonction est disponible lorsque vous raccordez un ou deux microphones pour passer des annonces ou utiliser la fonction karaoké.  
Options : ECHO OFF - ECHO 1 ... 4 (ECHO 1 : effet Écho faible, ECHO 4 : effet Écho prononcé).
- 7 «/» :**  
vous pouvez sélectionner la piste précédente ou suivante en appuyant brièvement sur ces touches lors de la lecture de fichiers MP3. Maintenez enfoncées ces touches pour avancer ou revenir rapidement en arrière.  
Maintenez enfoncées ces touches en mode radio pour rechercher des programmes radio sur des fréquences inférieures ou supérieures. Appuyez brièvement sur ces touches pour parcourir les stations présélectionnées.  
En mode Bluetooth, vous pouvez sélectionner la piste précédente ou suivante.
- 8 +/-:**  
Mode de réception FM :  
vous pouvez augmenter ou réduire manuellement la fréquence de réception.  
Mode USB/SD :  
Appuyez brièvement sur cette touche pour : augmenter/réduire le son de la piste en cours de lecture de +/- 10.  
Maintenez cette touche enfoncée pour : sélectionner les dossiers ou sous-dossiers parents.
- 9 ►|| PLAY/PAUSE:**  
lors de la lecture de fichiers MP3 via USB ou la carte SD, utilisez cette touche pour démarrer ou mettre en pause la lecture.  
Lorsque le mode radio est sélectionné, cette touche permet de rechercher des stations et d'utiliser la fonction de présélection (vers des fréquences supérieures).  
En mode Bluetooth, appuyez brièvement sur cette touche pour démarrer ou mettre en pause la lecture. Maintenez enfoncée cette touche pour désactiver le jumelage Bluetooth.  
Recherchez de nouvelles sources Bluetooth avec votre téléphone ou votre tablette. Le modèle MAC AUDIO MMC 750 est détecté. Connectez votre périphérique au MAC AUDIO MMC 750. Si vous êtes invité à saisir un mot de passe, tapez « 0000 ».
- 10 Volume du microphone :** vous pouvez régler le volume des annonces ou de la fonction karaoké à l'aide du bouton Volume du microphone.
- 11 Mic 1/Mic 2:** vous pouvez raccorder jusqu'à deux microphones pour utiliser la fonction karaoké ou passer des annonces (connecteur de 6,5 mm).
- 12 Sources d'entrée USB A et USB B :** vous pouvez raccorder deux périphériques de stockage USB au MMC 750 pour la lecture de fichiers MP3.
- 13 Entrée Line-In :** vous pouvez reproduire des sources audio externes via un connecteur stéréo de 3,5 mm.

- 14 EQ :** vous pouvez régler manuellement l'égaliseur à 5 bandes à l'aide des 5 contrôleurs.
- 15 Préréglages de l'égaliseur :** vous pouvez sélectionner les préréglages Pop, Funk, Rock, Jazz et Samba via les touches respectives.
- 16 Source d'entrée pour le lecteur de cartes SD :** pour la lecture de fichiers audio MP3.
- 17 Bouton Volume :** ce bouton permet de régler le volume. Le volume s'affiche à l'écran (3). (VOL 00 - VOL 40/max).
- 18 Lighting :** appuyez sur la touche Lighting pour sélectionner les effets de lumière : CLEIO, PEACE (Relax), POWER (Puissance), CUSTOM (Personnalisé) et OFF (Désactivé). Vous pouvez par ailleurs régler l'intensité de l'écran sur une plage de 1 à 4.

## CARACTÉRISTIQUES TECHNIQUES

### Connectivité du téléphone

Bluetooth® 2.1 sans fil avec EDR (Enhanced Data Rate, débit de données amélioré)

Fréquence de fonctionnement : 2402-2480 MHz

Puissance maximale transmise c.a. EN62479 : -4 dBm

### FM Tuner

Syntoniseur FM RDS PLL (87.5 – 108 MHz)

Antenne FM (75 ohms)

### Haut-parleur

50 mm (2") tweeter, 165 mm (6.5") woofer

### Divers

Puissance de sortie totale	200 watts
Connexions	2 entrées USB : lecture MP3 Lecteur de cartes SD pour la lecture de fichiers MP3 Entrée AUX (Line-In) : connecteur 3,5 mm 2 entrées de microphone : connecteur 6,3 mm Entrée d'antenne FM (75 ohms)
Tension secteur:	100 – 240 V AC/50 – 60 Hz, adaptateur secteur linéaire intégré
Consommation électrique	40 W Standby: < 1.0 W
Affichage/Paramètres	Affichage à 8 chiffres 5 niveaux d'égaliseur
Poids:	7.3 kg
Dimensions (LxHxP):	334 x 337 x 310 mm

Sous toutes réserves de modifications techniques.

Gentile cliente,

La ringraziamo per aver deciso di acquistare l'amplificatore valvolare Mac Audio MMC 750.

La preghiamo di leggere accuratamente le seguenti avvertenze prima di mettere in funzione il MMC 750.

### **INDICAZIONE IMPORTANTE AI FINI DELLA SICUREZZA**

- Prima dell'uso si prega di leggere attentamente il manuale d'uso e di conservarlo accuratamente.
- Questo apparecchio è esclusivamente adatto per il funzionamento a corrente alternata da 100 -240 V / 50/60 Hz.
- Usare l'apparecchio solo ad una temperatura ambiente/ambientale compresa tra 10°C e 40°C.
- Accertarsi che il dispositivo sia sufficientemente aerato. La distanza minima dagli oggetti laterali e posteriori non deve essere superiore a 10 cm.
- Per garantire la necessaria ventilazione dell'apparecchio, le fessure di ingresso e uscita dell'aria non devono essere ostruite da alcun oggetto (ad esempio tendaggi, giornali ecc.). Non posizionare vicino all'apparecchio fonti di calore quali radiatori, forni, fiamme libere o altre apparecchiature che generano calore.
- L'apparecchio ed il telecomando non devono essere esposti all'acqua o un tasso di umidità elevato.
- Non avvicinare a fiamme libere, come ad es. candele.
- Non vi devono nemmeno essere appoggiati vasi o altri contenitori contenenti liquidi.
- In caso di contatto con l'umidità o liquidi è necessario scollegare immediatamente la spina di rete.
- Pulire il dispositivo solo con uno straccio asciutto.
- Non utilizzare detergenti o solventi chimici poiché altrimenti si potrebbe danneggiare la superficie.
- Non aprire mai il dispositivo.
- Il cavo di alimentazione deve sempre essere idoneo al funzionamento e deve essere posato in modo che sia impossibile camminarci sopra. Inoltre non deve essere impigliato in oggetti che potrebbero danneggiare il cavo stesso. Se si utilizzano prese standard e prese multiple, assicurarsi che il cavo non sia attorcigliato nel punto in cui esce dalla presa. Non collegare o rimuovere il cavo di alimentazione con le mani umide.
- Non collegare o rimuovere il cavo di alimentazione con mani umide.
- La presa principale funge da dispositivo di disconnessione. I dispositivi disconnessi possono essere rapidamente riattivati.
- Vi è il rischio di esplosione se la batteria non viene inserita nel modo corretto. Sostituire la batteria solo con una batteria equivalente o dello stesso tipo.
- Non esporre le batterie a fonti di calore elevate, come ad es. luce del sole, fuoco o simili.
- Gli interventi di manutenzione o di riparazione devono essere affidati sempre a personale qualificato.
- Se si prevede di non utilizzare l'apparecchio per un lungo periodo, rimuovere la spina dalla fonte di alimentazione.
- In caso di temporale, tirare la spina di alimentazione.

### **DANNI CHE DEVONO ESSERE RISOLTI DA UN ADDETTO SPECIALIZZATO:**

Nel caso dei seguenti danni è necessario che l'apparecchio venga scollegato immediatamente dalla rete elettrica contattando per la riparazione un addetto specializzato:

- Qualora il cavo di alimentazione risulti visibilmente danneggiato, cessare immediatamente l'utilizzo dell'apparecchio. Sostituire, e non riparare, il cavo danneggiato.

- Nel caso in cui nell'apparecchio si dovesse infiltrare dell'umidità o acqua oppure nel caso in cui nell'apparecchio siano caduti corpi estranei.
- Quando l'apparecchio è caduto e l'alloggiamento è danneggiato.
- Quando l'apparecchio non funziona correttamente nonostante si siano rispettate tutte le avvertenze riportate nelle istruzioni per l'uso.

È permesso effettuare delle modifiche susseguenti solo se queste sono approvate dal produttore. Per la riparazione è possibile impiegare solo pezzi di ricambio originali. Dopo gli interventi di riparazione è necessario che venga verificata la sicurezza dell'apparecchio per poter garantire un funzionamento perfetto e sicuro. Gli interventi di riparazione devono essere affidati sempre ad addetti specializzati poiché altrimenti ci si espone ad alte tensioni pericolose o altri rischi.



Questo triangolo con il simbolo del fulmine avvisa l'utente che all'interno dell'apparecchio sono presenti tensioni elevate che possono provocare scariche elettriche pericolose.



Il triangolo con punto esclamativo indica all'utente dell'apparecchio che nel manuale d'uso compreso nella fornitura sono presenti avvertenze importanti (di riparazione) che devono essere assolutamente rispettate.



### Attenzione! Non aprire il dispositivo!

Evitare di esporre questo apparecchio alla pioggia o all'umidità onde prevenire il rischio di incendio e scosse elettriche.



Attenzione! Non aprire il dispositivo!

Evitare di esporre questo apparecchio alla pioggia o all'umidità onde prevenire il rischio di incendio e scosse elettriche.



### DICHIARAZIONE DI CONFORMITÀ

Con la presente la ditta Magnat Audio-Produkte GmbH dichiara che l'apparecchio MMC 750 è conforme ai requisiti di base e alle altre prescrizioni rilevanti della Direttiva 2014/53/UE. La dichiarazione di conformità è disponibile al sito [www.mac-audio.de](http://www.mac-audio.de) nell'area download dell'apparecchio.

### AVVERTENZE PER LO SMALTIMENTO

Secondo quanto prescritto dalla direttiva europea 2012/19/EU è necessario che tutti i dispositivi elettrici ed elettronici vengano smaltiti separatamente dai centri di raccolta preposti. Si prega di rispettare le regolamentazioni locali e smaltire i dispositivi usati non insieme ai normali rifiuti domestici.

### SMALTIMENTO DELLA BATTERIA

Le batterie esauste sono da considerarsi rifiuti speciali e devono essere smaltite secondo le regolamentazioni attuali.

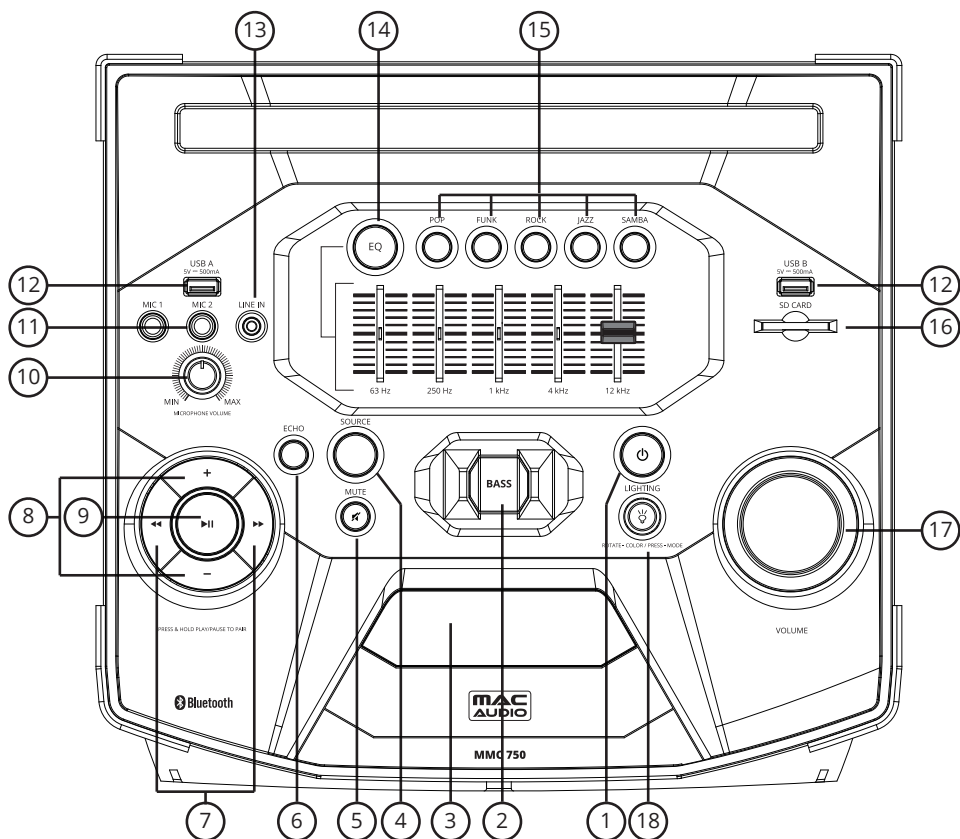

- 1 **ON/STBY:** Accende l'apparecchio quando questo si trova in modalità di attesa. Premendo nuovamente il pulsante, l'apparecchio passa dalla modalità di funzionamento alla modalità in attesa.
- 2 **Bass:** il volume viene incrementato sensibilmente, inclusa la funzione LOUDNESS, premendo il pulsante Bass (Bassi). L'illuminazione dell'altoparlante viene commutata su bianco intermittente.
- 3 **Display:** display della funzione attualmente selezionata o del tempo di riproduzione corrente durante la riproduzione di MP3.

#### Livello di carica della batteria

La batteria interna si carica ogni volta che l'apparecchio viene acceso e il cavo di alimentazione è collegato.

Quando l'apparecchio è acceso e il cavo di alimentazione è collegato, vengono visualizzate delle barre orizzontali da 1 a 4 che mostrano il livello di carica della batteria (1 barra: batteria quasi esaurita fino a 4 barre: batteria completamente carica, barra lampeggiante: dispositivo ancora in carica).

- 4 Source:** consente di scorrere le sorgenti di alimentazione nell'ordine seguente premendo ripetutamente il pulsante Source (Sorgente): USB A, USB B, scheda SD, Line In, Bluetooth e Radio.
- 5 Mute:** attiva e disattiva l'audio dell'altoparlante.
- 6 Echo:** questa funzione è disponibile se sono stati connessi uno o due microfoni per fare annunci o cantare al karaoke.  
Opzioni: ECHO OFF - ECHO 1 ... 4 (ECHO 1: lieve effetto eco, ECHO 4: potente effetto eco).
- 7 ◀/▶:**  
Per selezionare il brano precedente o quello successivo durante la riproduzione di MP3, premere brevemente questi pulsanti. Tenendo premuti questi pulsanti ci si sposta indietro/avanti velocemente all'interno del brano.  
Tenendo premuti questi pulsanti in modalità radio, si avvia una ricerca delle stazioni che vengono trasmesse a frequenze più alte o più basse. Premendo brevemente questi pulsanti è possibile scorrere tutte le stazioni radio preimpostate.  
Quando si utilizza la modalità Bluetooth, è possibile selezionare il brano precedente o quello successivo.
- 8 +/-:**  
Modalità di ricezione FM  
È possibile aumentare o ridurre manualmente la frequenza di ricezione gradualmente.  
Modalità USB/SD  
Pressione breve: incrementa/riduce la frequenza di ricezione del brano riprodotto di +/-10.  
Tenere premuto: consente di selezionare cartelle e sottocartelle.
- 9 ▶|| PLAY/PAUSE:**  
quando si riproducono MP3 tramite USB o da una scheda SD, questo pulsante consente di avviare o mettere in pausa la riproduzione.  
Quando si seleziona la modalità radio, questo pulsante avvia la scansione delle stazioni e la funzione di preimpostazione automatica (verso le frequenze più alte).  
Il modalità Bluetooth, è possibile avviare e mettere in pausa la riproduzione premendo brevemente questo pulsante. Tenendo premuto questo pulsante si disattiva l'accoppiamento Bluetooth.  
Cercare nuove sorgenti Bluetooth sullo smartphone o sul tablet. Viene individuato il MAC AUDIO MMC 750. Collegare il proprio dispositivo al MAC AUDIO MMC 750. Se viene richiesta una password, inserire "0000".
- 10 Volume microfono:** il volume che viene utilizzato per cantare il karaoke o per fare annunci è regolabile tramite la manopola di regolazione del volume sul microfono.
- 11 Mic 1/Mic 2:** è possibile collegare fino a due microfoni per il karaoke o per fare annunci (jack da 6,5 mm).
- 12 Sorgenti d'ingresso USB A e USB B:** è possibile collegare due dispositivi di archiviazione USB all'unità MMC 750 per riprodurre file musicali MP3.

- 13 Ingresso Line-In:** è possibile riprodurre sorgenti audio esterne tramite un jack stereo da 3,5 mm.
- 14 EQ:** l'equalizzatore a 5 bande può essere regolato manualmente tramite i 5 controller.
- 15 Equalizzatori preimpostati:** è possibile selezionare le preimpostazioni di equalizzazione Pop, Funk, Rock, Jazz e Samba con i rispettivi pulsanti.
- 16 Sorgente d'ingresso del lettore di schede SD:** per la riproduzione di file musicali MP3.
- 17 Manopola volume:** consente di regolare il volume. Il volume è visualizzato sul display (3). (VOL 00-VOL 40/max).
- 18 Illuminazione:** premere il pulsante Light (Luce) per selezionare gli effetti di illuminazione (CLEIO, PEACE, POWER, CUSTOM e disattivo). È inoltre possibile regolare l'intensità del display tra le impostazioni 1 e 4 ruotando il pulsante.

## SPECIFICHE TECNICHE

### Connettività dello smartphone

Wireless Bluetooth® 2.1 con EDR (Enhanced Data Rate)

Frequenza operativa: 2402-2480 MHz

Potenza massima emessa conforme alla norma EN 62479: -4 dBm

### FM Tuner

Sintonizzatore FM RDS PLL (87.5-108 MHz)

Antenna FM (75 ohm)

### ALTOPARLANTE

50 mm (2") tweeter, 165 mm (6.5") woofer

### Varie

Massima potenza in uscita	200 watts
Collegamenti	2 ingressi USB: riproduzione MP3 Lettore di schede SD per la riproduzione di MP3 Ingresso AUX (Line-In): jack da 3,5 mm 2 ingressi microfono: jack da 6,3 mm Ingresso antenna FM (75 ohm)
Tensione di alimentazione:	100 – 240 V AC/50 – 60 Hz, adattatore incorporato di potenza lineare principale
Consumo energetico	40 W Standby: < 1.0 W
Display/Impostazioni	Display a 8 cifre Equalizzatore 5x
Peso:	7.3 kg
Dimensioni (l x a x p):	334 x 337 x 310 mm

Con riserva di apportare modifiche tecniche



Estimado cliente,

Gracias por escoger el amplificador a válvulas Mac Audio MMC 750.

Lea la siguiente información detenidamente antes de comenzar a utilizar su MMC 750.

### **INDICACIÓN DE SEGURIDAD IMPORTANTE**

- Lea detenidamente el manual de instrucciones antes del uso y manténgalo en un lugar seguro.
- Este dispositivo debe utilizarse únicamente con voltaje de 100 - 240 V / 50/60 Hz AC.
- Utilice el dispositivo únicamente a temperatura ambiente, entre 10°C y 40°C.
- Asegúrese de que existe ventilación suficiente para el dispositivo. Debe existir un espacio mínimo de 10 cm. entre los objetos situados en los laterales y las partes frontal y posterior del dispositivo.
- Las ranuras de ventilación no deben estar cubiertas por ningún elemento (por ejemplo, cortinas, periódicos, etc.) para asegurarse de que el dispositivo tenga suficiente ventilación. No coloque fuentes de calor, como radiadores, hornos, llamas desnudas u otros dispositivos que generen calor en las proximidades del dispositivo.
- No exponga el dispositivo y el control remoto a derrames o salpicaduras de agua, o altos niveles de humedad.
- No exponga el dispositivo a llamas directas como p. ej., velas.
- El dispositivo tampoco debe utilizarse para colocar floreros u otros recipientes llenados de líquido.
- En caso de contacto con humedad o líquidos, retire inmediatamente el adaptador principal.
- Limpie el dispositivo utilizando únicamente un paño seco.
- No utilice productos de limpieza o disolventes químicos durante la limpieza. Ello podría dañar la superficie del dispositivo.
- No abra el dispositivo.
- El cable de red debe estar en todo momento listo para su funcionamiento y debe colocarse de tal forma que no se pueda pisar. Para evitar daños en el cable, no debe quedar comprimido por ningún objeto. Si se utilizan enchufes y regletas, asegúrese de que el cable no esté retorcido en la salida de la toma. No conecte ni desconecte el cable de red con las manos húmedas.
- No conecte ni extraiga el cable de alimentación con las manos húmedas.
- El enchufe de red se utiliza como dispositivo de desconexión. Los dispositivos de desconexión se deben poder accionar fácilmente.
- Si la pila no se instala correctamente, existe riesgo de explosión. Sustituya la pila solo por una del mismo tipo o de un tipo equivalente.
- Las pilas y baterías no deben exponerse a temperaturas elevadas como p. ej., las emitidas por los rayos solares, el fuego, etc.
- Consulte siempre con un especialista cualificado para cualquier operación de mantenimiento o reparación.
- Si no se va a utilizar el dispositivo durante un período prolongado, desconecte el enchufe de red.
- Extraiga la toma de alimentación si se producen tormentas.

### **DAÑOS QUE TIENEN QUE SER REPARADOS POR TÉCNICOS ESPECIALIZADOS:**

En caso de que ocurran los siguientes daños se deben desconectar inmediatamente el aparato de la toma de corriente, y consultar a un técnico especializado:

- No continúe utilizando el dispositivo si existen señales visibles de deterioro en el cable de alimentación. Un cable deteriorado no debe ser reparado, sino reemplazado.
- Si le ha entrado humedad o agua al aparato, o han caído objetos dentro de él.

- Si se ha caído el aparato y se dañó la carcasa.
- Si el aparato no funciona correctamente, pese a haber seguido todas las instrucciones del manual de uso.

Sólo se permite efectuar cambios posteriores que hayan sido autorizados por el fabricante.

Sólo se permite utilizar repuestos originales para la reparación.

Por seguridad, revise el aparato después de una reparación, así podrá cerciorarse de que funciona adecuada y correctamente.

Las reparaciones tienen que ser hechas siempre por técnicos especializados, ya que el usuario corre el peligro de exponerse a altos voltajes o a otros tipos de riesgos.



El triángulo con el símbolo de un rayo advierte al usuario que en el interior del aparato circula alto voltaje el que puede provocar peligrosas descargas eléctricas.



El triángulo con el símbolo de exclamación le señala al usuario que en el manual de instrucciones adjuntado, se pueden encontrar importantes consejos para el funcionamiento y la mantención (reparaciones) del producto los que en todo caso tienen que considerarse.



### ¡Atención! No abra es dispositivo!

Para evitar riesgos de incendio y descarga eléctrica, rogamos no exponer este aparato a la lluvia o la humedades.



Este símbolo informa al usuario de la existencia de un láser de clase 1 en el interior del dispositivo que no supone ninguna amenaza en el exterior del mismo.



### DECLARACIÓN DE CONFORMIDAD

Por la presente, la empresa Magnat Audio-Produkte GmbH declara que el aparato MMC 750 cumple los requisitos básicos y demás normas relevantes de la Directiva 2014/53/UE. Esta declaración de conformidad está disponible en el área de descargas del aparato dentro de nuestra web [www.mac-audio.de](http://www.mac-audio.de).

### INSTRUCCIONES DE ELIMINACIÓN

Conformément à la directive européenne

De acuerdo con la Directiva Europea 2012/19/EU, todos los aparatos eléctricos y electrónicos deben ser eliminados por medio de puntos de recogida locales e independientes. Respete la normativa local y no elimine los aparatos usados junto a los residuos domésticos.

### ELIMINACIÓN DE LA BATERÍA

Las baterías usadas son un residuo peligroso y deben ser eliminadas de acuerdo con las normativas actuales.

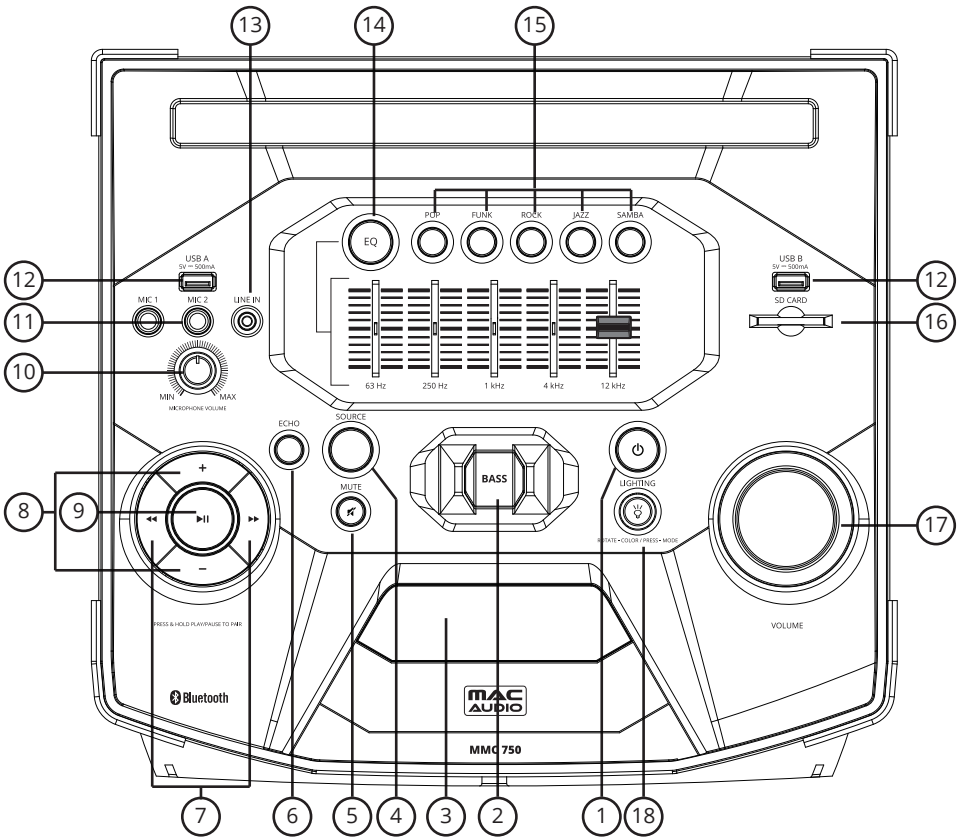

- 1 **ON/STBY:** Enciende el dispositivo cuando está en modo Standby (En espera). La acción contraria pasa el dispositivo de modo operativo a modo Standby (En espera).
- 2 **Bass:** El volumen se ha reforzado considerablemente y ahora la función de volumen se activa con el botón de graves. La iluminación del altavoz ha cambiado a luz blanca intermitente.
- 3 **Display:** Visualización de la función seleccionada actualmente o visualización de la hora de reproducción actual al reproducir archivos MP3.  
**Nivel de carga de batería:**  
 La batería interna se carga cuando el dispositivo está encendido y el cable de alimentación está conectado.  
 Cuando el dispositivo está encendido y el cable de alimentación está conectado, se visualizan las barras horizontales 1 - 4 para mostrar el nivel de carga de la batería (1 barra: batería casi vacía, 4 barras: batería totalmente cargada, barras parpadeando: el dispositivo se está cargando).

- 4 Source:** Puede pasar por las distintas fuentes en el siguiente orden pulsando el botón Source (Fuente) repetidamente: USB A, USB B, tarjeta SD, entrada de línea, Bluetooth y radio.
- 5 Mute:** Enciende y apaga el sonido del altavoz.
- 6 Echo:** Esta función está disponible si hay uno o dos micrófonos conectados para realizar anuncios o cantar en modo karaoke.  
Opciones: ECHO OFF - ECHO 1 ... 4 (ECHO 1: poco efecto eco, ECHO 4: mucho efecto eco).
- 7 «/»:**  
Se puede seleccionar la pista anterior o la siguiente pulsando estos botones brevemente durante la reproducción del MP3. Al pulsar y soltar estos botones, la pista retrocederá o avanzará.  
Al pulsar y soltar estos botones en modo de radio, se iniciará una búsqueda de emisoras de alta o baja frecuencia. Al pulsar brevemente estos botones, se pasará por las emisoras de radio predefinidas.  
Cuando se utiliza el modo Bluetooth, se puede seleccionar la pista anterior o la siguiente.
- 8 +/-:**  
Modo de recepción FM:  
La frecuencia de recepción se puede aumentar o reducir de forma gradual manualmente.  
Modo USB/SD:  
Pulsación corta: Aumenta/Reduce la pista reproducida en +/-10.  
Pulsar y mantener pulsado: Se pueden seleccionar carpetas principales o secundarias.
- 9 ►|| PLAY/PAUSE:**  
Cuando se reproducen archivos MP3 a través de USB o de la tarjeta SD, se puede utilizar este botón para iniciar o poner en pausa la reproducción.  
Cuando se selecciona el modo de radio, este botón inicia la búsqueda de emisoras y la función de preestablecimiento automático (hacia frecuencias más altas)  
En modo Bluetooth, se puede iniciar o poner en pausa la reproducción pulsando brevemente este botón. Al pulsar y soltar este botón, se desactivará el Bluetooth.  
Busque nuevas fuentes de Bluetooth con el teléfono o la tableta. Encontrará el MAC AUDIO MMC 750. Conecte el dispositivo con MAC AUDIO MMC 750. Si se solicita contraseña, utilice «0000».
- 10 Volumen del micrófono:** El volumen que se utiliza para el karaoke o para realizar anuncios se puede ajustar mediante el botón de volumen del micrófono.
- 11 Mic 1/Mic 2:** Se pueden conectar dos micrófonos como máximo para cantar en modo karaoke o para realizar anuncios (toma de 6,5 mm).
- 12 Fuentes de entrada USB A y USB B:** Se pueden conectar dos dispositivos de almacenamiento USB al dispositivo MMC 750 para reproducir música en MP3.
- 13 Entrada de línea:** Las fuentes de audio externas se pueden reproducir a través de la toma estéreo de 3,5 mm.
- 14 EQ:** El ecualizador de 5 bandas se puede ajustar manualmente a través de 5 controladores.

- 15 Ecualizadores preestablecidos:** Se puede seleccionar Pop, Funk, Rock, Jazz o Samba con los botones correspondientes.
- 16 Fuente de entrada para el lector de tarjetas SD:** Para la reproducción de música en MP3.
- 17 Botón de volumen:** Ajusta el volumen. El volumen se muestra en la pantalla (3). (VOL 00 - VOL 40/máx.)
- 18 Iluminación:** Pulse el botón Light para seleccionar los efectos lumínicos (CLEIO, PEACE, POWER, CUSTOM y Off). La intensidad de la pantalla también se puede ajustar, valor de 1 a 4, girando el botón.

## DADOS TÉCNICOS

### Conectividad del teléfono

Bluetooth® inalámbrico 2.1 con EDR (Tasa de datos mejorada)  
 Frecuencia de funcionamiento: 2402-2480 MHz  
 Potencia máxima transmitida en acc. EN62479: -4 dBm

### FM Tuner

Sintonizador FM RDS PLL (87.5 – 108 MHz)  
 Antena aérea FM(75 ohms)

### Altavoz

50 mm (2") tweeter, 165 mm (6.5") woofer

### Varios

Potencia de salida total	200 watts
Conexiones	2 entradas USB: Reproducción MP3 Lector de tarjetas SD para reproducción MP3 Entrada auxiliar (Line In): Toma de 3,5 mm 2 entradas de micrófono: Toma de 6,3 mm Entrada de antena FM (75 ohms)
Voltaje de alimentación:	100 – 240 V AC/50 – 60 Hz, adaptador de red de corriente lineal integrado
Consumo eléctrico	40 W
Pantalla/Configuración	Standby: < 1.0 W Pantalla con 8 dígitos 5 ecualizadores
Peso:	7.3 kg
Dimensiones (A x H x P):	334 x 337 x 310 mm

Reservados los derechos de realizar cambios técnicos.

**D** Wir gratulieren Ihnen! Durch Ihre kluge Wahl sind Sie Besitzer eines MAC-AUDIO-Produktes geworden. Wir gewähren Ihnen für dieses Produkt 2 Jahre Gewährleistung.

Unsere Produkte werden während des gesamten Fertigungsvorganges laufend kontrolliert und geprüft. Im Servicefall beachten Sie bitte folgendes:

1. Die Gewährleistungszeit beginnt mit dem Kauf des Produktes und gilt nur für den Erstbesitzer.
2. Während der Gewährleistungszeit beseitigen wir etwaige Mängel, die nachweislich auf Material- oder Fabrikationsfehler beruhen, nach unserer Wahl durch Austausch oder Nachbesserung der defekten Teile. Weitergehende Ansprüche, insbesondere auf Minderung, Wandlung, Schadenersatz oder Folgeschäden sind ausgeschlossen.
3. Am Produkt dürfen keine unsachgemäßen Eingriffe vorgenommen worden sein.
4. Bei Inanspruchnahme der Gewährleistung wenden Sie sich bitte zunächst an Ihren Fachhändler. Sollte es sich als notwendig erweisen, das Produkt an uns einzuschicken, so sorgen Sie bitte dafür, dass • das Produkt in einwandfreier Originalverpackung verschickt wird, • die Kaufquittung beigelegt ist.
5. Von der Gewährleistung ausgenommen sind: • Leuchtmittel • Verschleißteile • Transportschäden, sichtbar oder unsichtbar (Reklamationen für solche Schäden müssen umgehend bei der Transportfirma, Bahn oder Post eingereicht werden.) • Kratzer in Metallteilen, Frontabdeckungen u.s.w. (Diese Defekte müssen innerhalb von 5 Tagen nach Kauf direkt bei Ihrem Händler reklamiert werden.) • Fehler, die durch fehlerhafte Aufstellung, falschen Anschluss, unsachgemäße Bedienung (siehe Bedienungsanleitung), Beanspruchung oder äußere gewaltsame Einwirkung entstanden sind. • Unsachgemäß reparierte oder geänderte Geräte, die von anderer Seite als von uns geöffnet wurden. • Folgeschäden an fremden Geräten • Kostenerstattung bei Schadensbehebung durch Dritte ohne unser vorheriges Einverständnis. • Batterien und Akkus.

**GB** Congratulations! You have made a wise selection in becoming the owner of a MAC AUDIO product. We grant a 2-years warranty for this product.

The equipments are checked and tested continuously during the entire production process. In case you have problems with your MAC AUDIO equipment, kindly observe the following:

1. The warranty period commences with the purchase of the component and is applicable only to the original owner.
  2. During the warranty period we will rectify any defects due to faulty material or workmanship by replacing or repairing the defective part at our discretion. Further claims, and in particular those for price reduction, cancellation of sale, compensation for damages or subsequential damages, are excluded.
  3. Unauthorized tampering with the equipment will invalidate this warranty.
  4. Consult your authorized dealer first, if warranty service is needed. Should it prove necessary to return the component to the factory, please insure that • the component is packed in original factory packing in good condition • your enclose your receipt as proof of purchase.
  5. Excluded from the warranty are: • Illuminates • Wear parts • Shipping damages, either readily apparent or concealed (claims for such damages must be lodged immediately with forwarding agent, the railway express office or post office). • Scratches in cases, metal components, front panels, etc. (You must notify your dealer directly of such defects within three days of purchase.) • Defects caused by incorrect installation or connection, by operation errors (see operating instructions), by overloading or by external force. • Equipments which have been repaired incorrectly or modified or where the case has been opened by persons other than us. • Consoquential damages to other equipments. • Reimbursement of cools, without our prior consent, when repairing damages by third parties • Batteries and battery packs.
-

---

# **MAC AUDIO**

Lise-Meitner-Str. 9 • D-50259 Pulheim • Germany  
Tel. +49 (0) 2234/ 807 - 0 • Fax +49 (0) 2234/807 - 399  
Internet: <http://www.mac-audio.de>